

GASPARDO

PARTI DI RICAMBIO



CW 51 / 4540-7868
(CW 4540 nicht mehr im Programm)

Rahmen
Elemente
Hydraulik

Bestell.-Nr	Bild	Benennung	
211 286	K 60	Kegelrollenlager 32213	
606 617		Klappzylinderstange	
221 023	L 10	Labyrinthscheibe 60-100/55	
221 024	L 20	Labyrinthscheibe 70-120/65	
606 639	L 40	Lager für Rolle 6202	
600 015	L 50	Lagerbolzenhalter 80x20x200	
222 205		Lagereinsatz 50 mm für Fl.	
606 648	M 10	Messingbuchse 35/45/40	
606 649	M 20	Messingbuchse 45/60/35	
600 012	M 30	Mutter M30 für Scharnierb.	
606 703	M 40	Mutter M39 für Scharnierbolzen	
606 704	N 10	Nutbolzen D=30 - 115 - 130	
606 614		Rad 10.0/75-15	
222 259		Rad m. Reifen 11.5/75-15	
221 207	R 20	Radbolzen	
221 208	R 30	Radmutter	
221 018		Reifen 10.0/75-15	
221 020		Reifen 11.5/80-15	
606 642	R 40	Reinigungsring, gez. 480 Ø	
606 674	R 40	Reinigungsring, gez. 510	
606 645		Rohrstützfuß	
606 638	R 60	Rolle f. Pendelbegrenzung	
600 006	S 10	Scharnierbolzen M30/35-350	
606 705	S 15	Scharnierbolzen M39 / 45 - 375	
600 011	S 20	Scharnierbolzensicherung	
606 706	S 25	Scharnierbolzen D=45	
221 019		Schlauch 10.0/75-15	
221 021		Schlauch 11.5/80-15	
606 634		Schraube M 12x50 m. Stopm.	
606 636		Schraube M20x60 m. Stopm.	
221 209	S 70	Schutzkappe 62	
221 022	S 80	Schutzkappe 80 mm	
221 258	S 90	Schutzkappe 90	
606 647		Sicherungsmutter M39	
606 629		Stauff-Schelle Durchm.: 8	
606 620		Stopmutter M 24	
606 637		Stopmutter M 30	
600 013	T 10	Trägerrohrbuchse 82,5x248	
606 655	W 10	Seitenrahmen	
606 707	W 20	Walzenrahmen 5347	
606 613	W 20	Seitenrahmen	
606 708	W 40	Walzenrahmen 7868	
606 641	W 50	Walzenring, glatt 480	
606 673	W 50	Walzenring, glatt 510	
606 643		Wegeventil 4/3 SV 164	
606 640	W 70	Welle f. Rolle M12/15-140	
606 667	W 80	Welle 50 x 1390	
606 654	W 90	Welle 50 x 1670	
606 668	W 100	Welle 50 x 1740	
606 665		Welle 50 x 1790	
606 709	W 150	Welle 50 x 1885 (5347 Auslegrahmen)	

Bestell.-Nr	Bild	Benennung
211 093	A 10	Abstellstütze m.Kurbel kp.
221 026	A 20	Achsstummel 50
222 252	A 30	Achsstummel 60 mit Flanschplatte
222 290	A 40	Achsstummel 70 mit Flanschplatte
606 653	A 50	Auslegrahmen 4540
606 688	A 60	Auslegrahmen 5347
606 611	A 60	Auslegrahmen 6255
606 689	A 70	Auslegrahmen 7868
600 014	B 30	Buchse Aufnahme 70 x 45
606 650	D 20	Deichsel
606 606	D 10	Deichsel
606 690	D 30	Deichsel 7868
221 210	D 40	Dichtung 206 85x45
211 288	D 50	Dichtung 120 x 65
221 212	D 60	Dichtung 208 100x55
606 635		Drehbolzen f.Seitenarmaufn
606 710		Drosselplättchen 11,7
606 711		Drosselplättchen 7,8
606 630	D 80	Drosselventil
330 929	F 10	Flanschlager UCF 210 / NP 50
606 652	G 10	Gabelrahmen
606 610	G 20	Gabelrahmen
606 691	G 30	Gabelrahmen 7868
606 619	G 40	Gewindebolzen 25 x 90
330 943	G 45	Gelenkbolzen M 24 25 x 135
221 241	G 50	Gelenkbolzen M 24-30-130
606 692	G 55	Gelenkbolzen D=35 - 155 - M30
606 693	G 60	Gelenkbolzen D=35 - 195 - M30 (Walzenrahmen)
606 694	G 70	Gelenkbolzen D=45 - 305 - M30
606 651	H 10	Hauptrahmen
606 609	H 20	Hauptrahmen
606 695	H 30	Hauptrahmen 7868
606 664	H 40	Hydraulikrohr 850 lg
606 662	H 50	Hydr.-Schlauch 2700 lg
606 696	H 60	Hydraulikschlauch DN06 300 lg DKL/DKL90°
606 697	H 65	Hydraulikschlauch DN06 3500 lg DKL/DKL
606 698	H 70	Hydraulikschlauch DN06 600 lg DKL/DKL90°
606 699	H 80	Hydraulikschlauch DN10 2700 lgDKL/DKL90°
606 700	H 90	Hydraulikschlauch DN10 3300 lgDKL/DKL90°
606 701	H 100	Hydraulikschlauch DN10 3500 lgDKL/DKL90°
606 631	H 110	Hydr.-Stecker m. Schutzk.
606 632	H 120	Hydr.-Stecker M 18 x 1,5
600 010	H 130	Hydraulikzylinder63/30/250
330 940	H 140	Zylinder 63mm
606 615		Hydraulikzyl. 63/30/500
606 616	H 160	Hydraulikzyl. 70/600 (bis 12-98)
606 702	H 170	Hydraulikzylinder 80/40/600 (ab 01-99)
660 634	K 10	Kegelrollenlager 30206
221 017	K 20	Kegelrollenlager 30208
660 635	K 30	Kegelrollenlager 30209
221 218	K 40	Kegelrollenlager 30 211
211 287	K 50	Kegelrollenlager 32210

CW 51 / 4540-7868

CW 51 / 4540

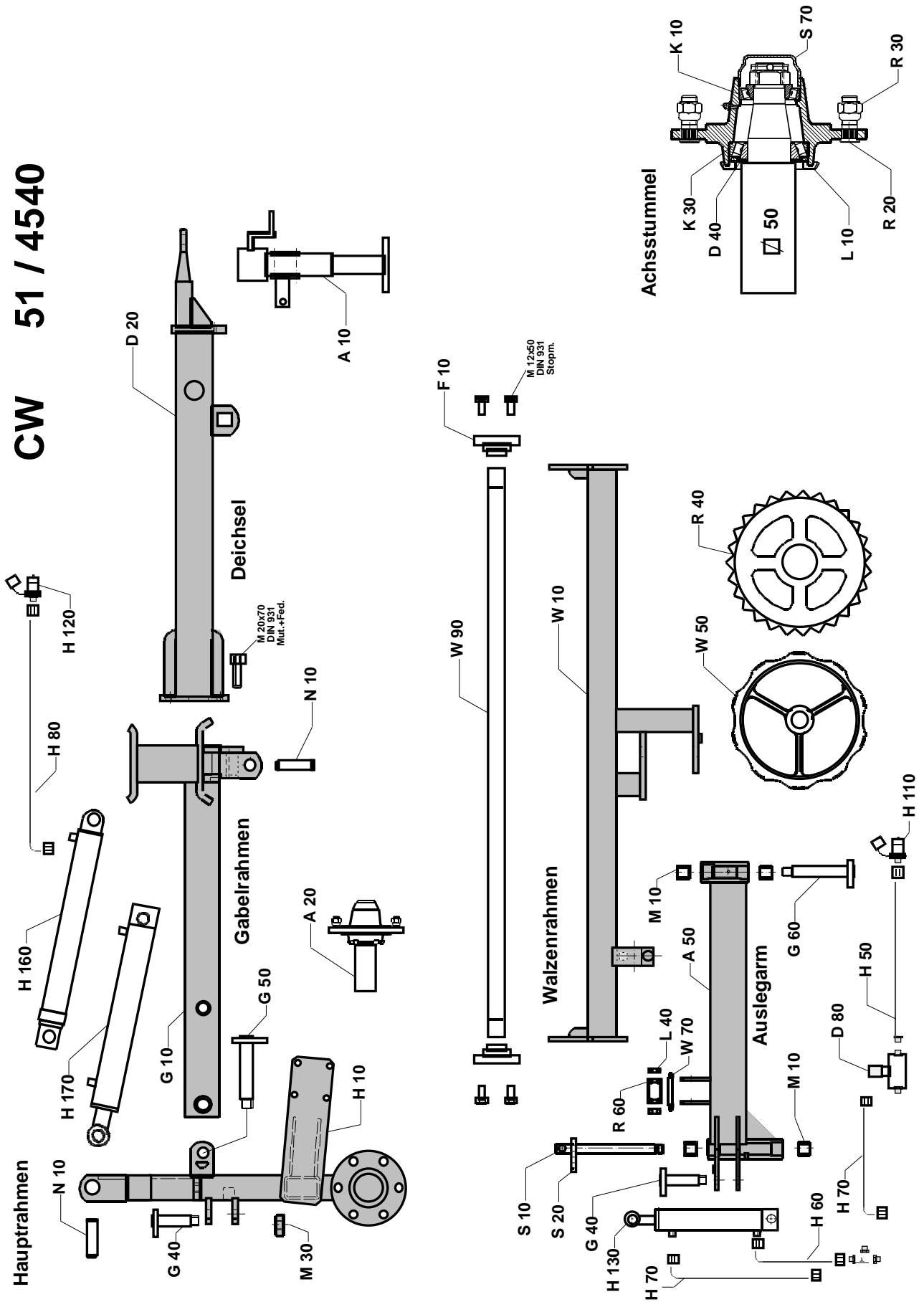

CW 51 / 4540-7868

CW 51 / 6255

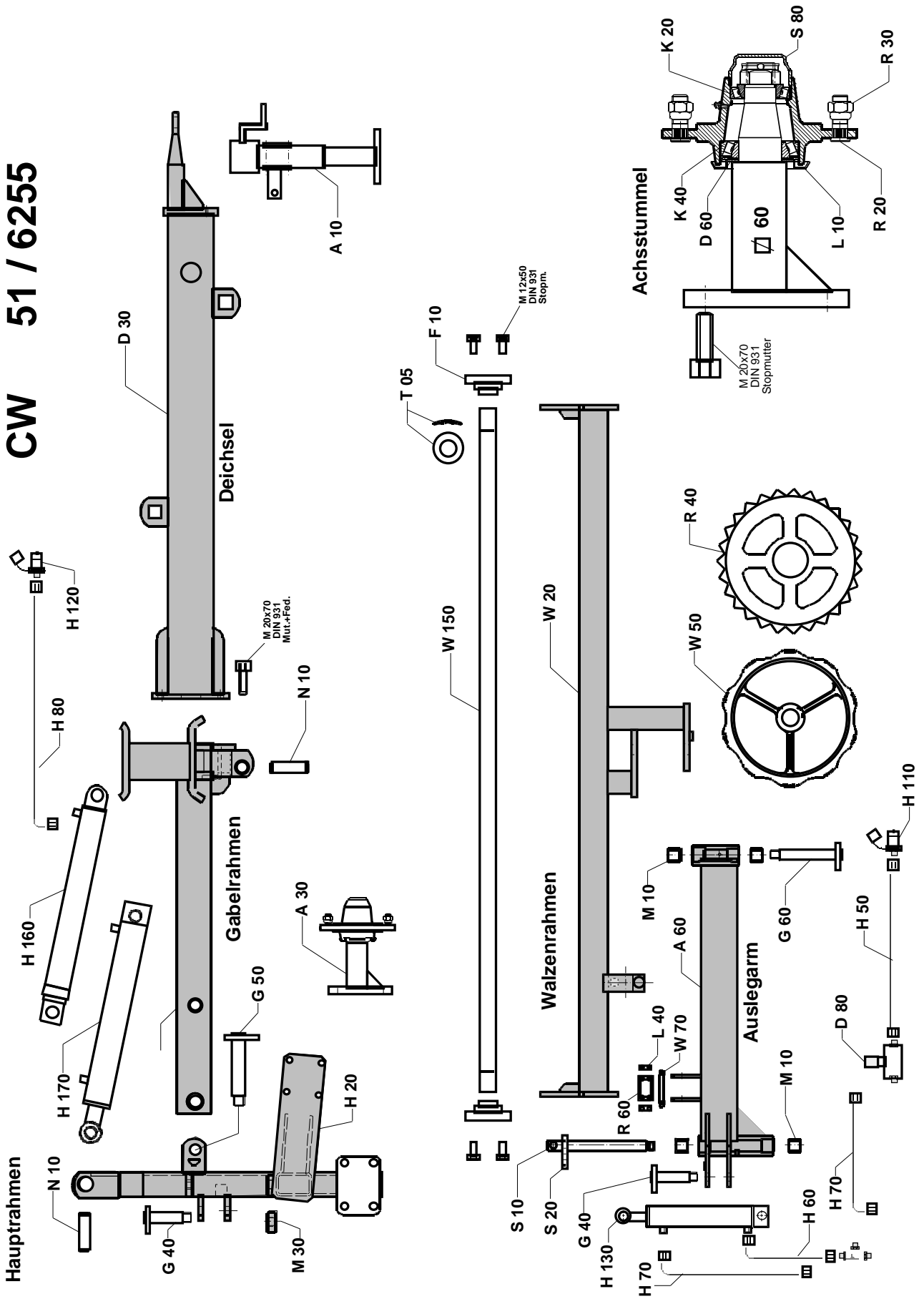

CW 51 / 4540-7868

CW 51 / 7868

